

AKVASTOP[®]

Высококачественная несъемная
опалубка для оформления
деформационных и технологических
швов промышленных полов

СОДЕРЖАНИЕ

1. ОПИСАНИЕ	3
2. МАТЕРИАЛЫ	4
3. РАЗМЕРЫ	5
4. ОБЛАСТЬ ПРИМЕНЕНИЯ	7
5. ПРЕИМУЩЕСТВА	7



1. ОПИСАНИЕ

Система несъемной опалубки АКВАСТОП® обеспечивает защиту кромок деформационных и технологических швов бетонных полов на грунтовом покрытии от разрушения технологическим транспортом без ограничения интенсивности движения и колесных нагрузок. Позволяет передавать нагрузку вдоль продольной оси опалубки при перекачивании колес технологического транспорта, не препятствует раскрытию шва при термоусадке бетона пола. Исключает основную причину образования усадочных трещин при наборе бетоном пола прочности. Равномерное распределение нагрузки достигается с помощью стальных стыковых шпунтов трапецевидной формы выполненных из качественной стали.

Система швов АКВАСТОП® не требует демонтажа после заливки бетона, что экономит время и рабочую силу. Использование такой системы обеспечивает более быстрый и легкий способ укладки бетона и получение полов высокого качества, не требующих технического обслуживания. Несъемную опалубку можно использовать при устройстве полов толщиной от 100 мм.

Несъемная опалубка сконструирована с учётом требований изложенных в техническом отчете TR34 Британского бетонного сообщества (Concrete industrial ground floors a guide to design and construction - 4th Edition).

Устройство состоит из окаймляющих планок (1 и 2) соединенных между собой полимерными болтами (3). Корпус опалубки собран на сварке из окаймляющей планки (1), разделительных профилей (4 и 5) и стального дюбеля трапецевидной формы (6) закрытого со стороны окаймляющей накладкой (2) пластиковым футляром (7). Для раскрепления в бетоне к окаймляющим планкам (1 и 2) приварена арматурная обвязка (8).

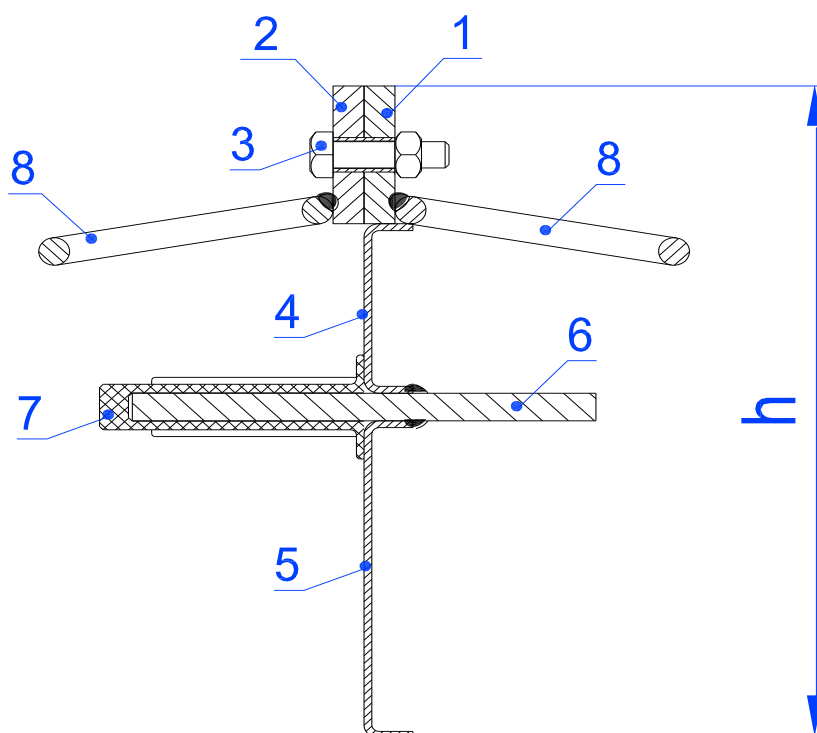

Несъемная опалубка АКВАСТОП®

Окаймляющие планки (1) и (2) могут быть выполнены в двух исполнениях: в виде прямолинейного или синусоидальный профиля.

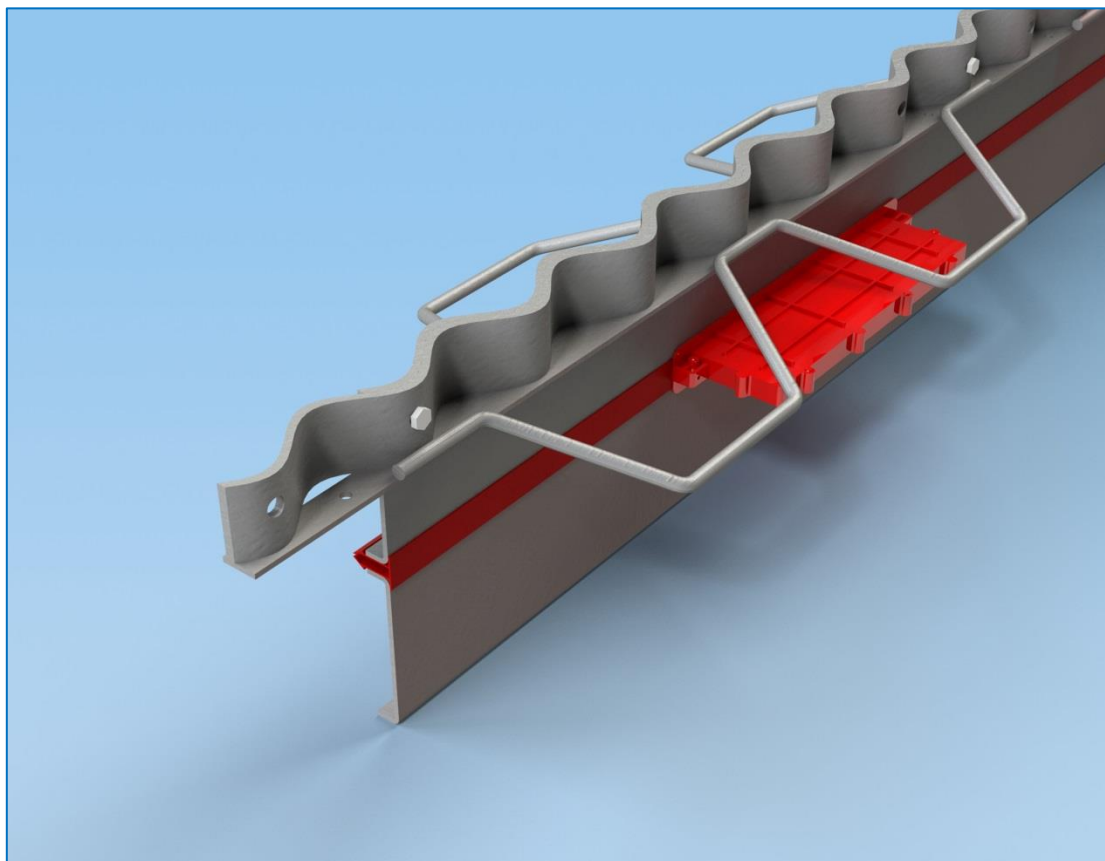

Разделительные профили (4) и (5) могут быть изготовлены в виде одного цельного профиля с отверстием для стального дюбеля (6) и подвижным элементом для регулировки высоты опалубки (5).

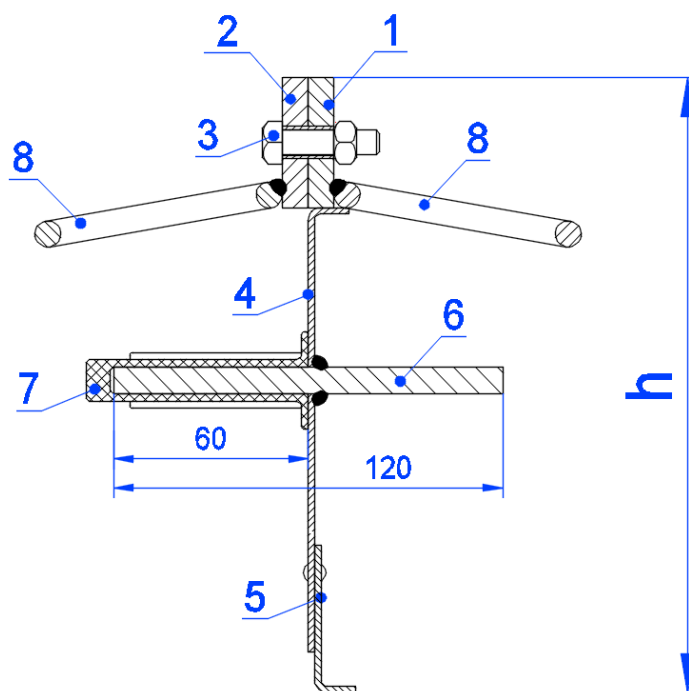

2. МАТЕРИАЛЫ

Таблица 1. Материалы

Элемент	Материал
Окаймляющие планки	Фасонный высокоточный профиль по ТУ 14-11-245-88 из углеродистой качественной конструкционной стали марки 20 по ГОСТ 1050-88 с изменениями 18.10.2016
Разделительные профили	Прокат тонколистовой общего назначения ГОСТ 16523-97 из углеродистой стали обыкновенного качества ГОСТ 1050-88
Стальные дюбели	Прокат листовой горячекатаный ГОСТ 19903-74 из низколегированной стали марки 17ГС ГОСТ 19282-73
Арматурная обвязка	Сталь горячекатаная стержневая $\varnothing 8$ мм класс А-1 (А-240) ГОСТ 5781-82
Футляры стыковых шпунтов	Пластик АБС-2020-31 ТУ 2214-019-00203521-96. Изм.8

Элементы несъемной опалубки изготовлены без обработки поверхности материалов. Устройство дополнительной защиты (окраска, оцинковка и др.) следует оговаривать при заказе изделия.

3. РАЗМЕРЫ



Таблица 2. Параметры опалубки типа РПГ-08.06

Тип	Высота h, мм	Для толщины пола, мм	Вес секции, кг
РПГ-08.06.150/3000	150	155-170	37,9
РПГ-08.06.170/3000	170	175-190	42,3
РПГ-08.06.190/3000	190	195-210	43,2
РПГ-08.06.210/3000	210	215-230	43,8
РПГ-08.06.230/3000	230	235-250	44,8
РПГ-08.06.250/3000	250	255-300	45,9

Таблица 3. Размеры X-образных соединений

Тип	Высота h, мм	Вес секции, кг
ПГХ-08.06.150	150	7,2
ПГХ-08.06.175	170	7,6
ПГХ-08.06.190	190	7,8
ПГХ-08.06.210	210	8,2
ПГХ-08.06.235	230	8,6
ПГХ-08.06.250	250	8,8

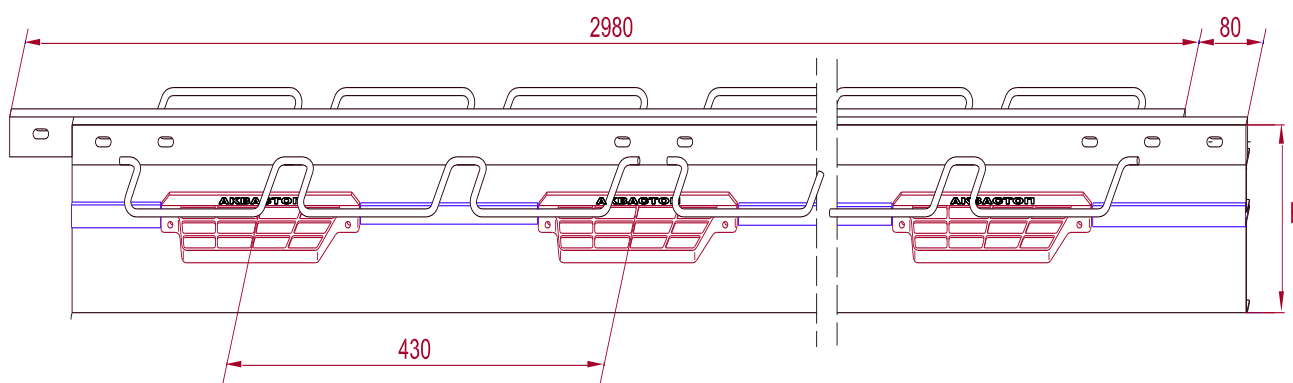

Таблица 4. Размеры Т-образных соединений

Тип	Высота h, мм	Вес секции, кг
ПГТ-08.06.150	150	5,4
ПГТ-08.06.170	170	5,7
ПГТ-08.06.190	190	5,9
ПГТ-08.06.210	210	6,2
ПГТ-08.06.230	230	6,4
ПГТ-08.06.250	290	6,6

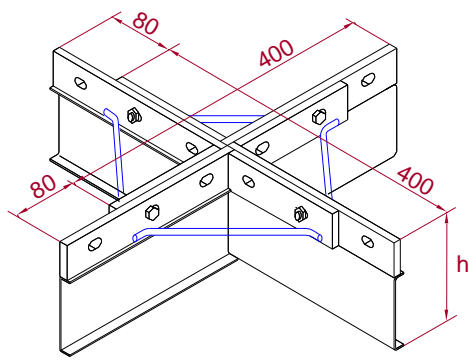

Таблица 5. Размеры Г-образных соединений

Тип	Высота h, мм	Вес секции, Кг
ПГУ-08.06.145	150	3,6
ПГУ-08.06.175	170	3,8
ПГУ-08.06.190	190	3,9
ПГУ-08.06.210	210	4,1
ПГУ-08.06.235	235	4,3
ПГУ-08.06.250	250	4,4

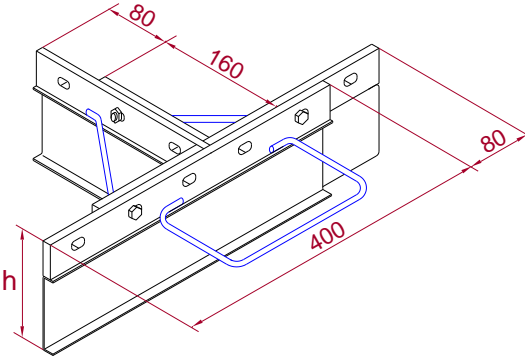
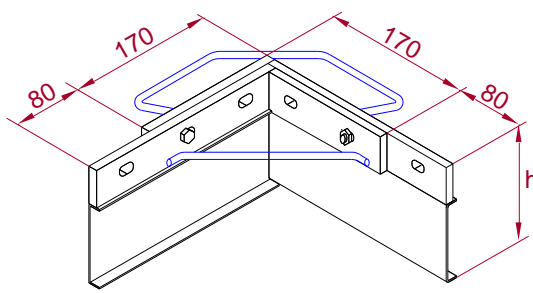

4. ОБЛАСТЬ ПРИМЕНЕНИЯ

Используется для устройства технологических и деформационных швов при производстве бетонных полов промышленных объектов (в логистических центрах, производственных цехах, торговых залах гипермаркетов и т.д.) с интенсивной нагрузкой (при движении складской техники и т.п.).

5. ПРЕИМУЩЕСТВА

- Высокая степень ровности, повышение долговечности бетонного пола
- Возможность использования различных методов фиксации и установки несъемной опалубки
- Технологичность и высокая скорость бетонирования полов
- Надежная защита кромки шва от скалывания при высоких транспортных колесных нагрузках
- Исключение вертикальных смещений смежных плит при перекачивании технологического транспорта
- Эстетичный внешний вид

Несъемная опалубка **АКВАСТОП®**

ДЛЯ ЗАМЕТОК



ООО «АКВАБАРЬЕР»

Москва

Тел.: +7 (495) 150 02-07

www.aquabARRIER.ru